



TECHNICKÝ MANUÁL

CARPORT ARTOSI



Obsah

Označenie výrobku CE.....	3
CARPORT ARTOSI – Základná špecifikácia	5
Farebné vyhotovenia	6
Definícia	7
Odolnosť proti vode	7
Odolnosť proti vetru.....	7
Odolnosť proti snehu.....	7
Štandardné rozmery	7
Zástavbové rozmery.....	8
Dĺžková rozťažnosť	8
Tolerancia rozmerov.....	8
Orientačná hmotnosť carportu	9
CARPORT ARTOSI – Technická špecifikácia	10
Polykarbonát.....	10
Polykarbonát – Nosnosť 150kg/m ²	11
Polykarbonát – Nosnosť 110kg/m ²	12
Trapéz	13
Trapéz – Nosnosť 200kg/m ²	14
Trapéz – Nosnosť 150kg/m ²	15
Trapéz – Nosnosť 110kg/m ²	16
Kotvenie rámu	17
Stojky – pätky	19
Odvodňovací systém	21
Odtoky stojkou.....	22
Osvetlenie	23
Voliteľné príslušenstvo	25
Údržba a bezpečnostné pokyny	26

Výrobky v tejto sortimentnej skupine sa vždy vymeriavajú z pohľadu exteriéru.

Vzhľadom na neustály vývoj našich produktov si vyhradujeme právo na drobné odchýlky v dizajne oproti vyobrazeniam.

ISOTRA *Quality*

Značka symbolizujúca mnohoročnú tradíciu, nevyčísľiteľné investície do vlastného vývoja, používanie kvalitných materiálov, technologickú vyspelosť, spoľahlivú prácu stoviek zamestnancov a mnoho ďalších parametrov, ktoré tvoria jeden celok - finálny výrobok spoločnosti ISOTRA.

PROHLÁŠENÍ O VLASTNOSTECH číslo 01/2023

Výrobek – identifikační kód typu	Carport Artosi
Typové označení	2-01819-XXXX-A
Zamýšlené použití	Přístřešek
Výrobce	ISOTRA a.s. Bílovecká 2411/1 746 01 Opava Česká republika IČO: 47679191
Zplnomocněný zástupce	Nebyl ustanoven
Systém posuzování a ověřování stálosti vlastností	2+
Oznámený subjekt	Technický a zkušební ústav stavební Praha, s. p., Prosecká 811/76a, 190 00 Praha, č. OS 1020 Certifikát (Osvědčení) SŘV č. 1020-CPR-305/2011

Vlastnosti uvedené v prohlášení: (dle tabulky ZA.1 EN 1090-1:2009+A1:2011)

Základní vlastnosti	Hodnota vlastnosti	Harmonizovaná tech. Specifikace
Tolerance a geometrické údaje	podle EN 1090-2, -3 a příslušné výrobní dokumentace	4.2 a 5.3 EN 1090-1:2009+A1:2011
Svařitelnost	ocel EN 10025-2 - S235JRC+N ocel EN 10219-1 - S235JRH ocel EN 10111 - DD11	4.3 a 5.4 EN 1090-1:2009+A1:2011
Lomová houževnatost Rázová únosnost	JR = 27J při +20°C	4.4 a 5.5 4.8 a 5.10 EN 1090-1:2009+A1:2011
Reakce na oheň	třída A1	4.6 a 5.8 EN 1090-1:2009+A1:2011
Uvolňování kadmia	NPD	4.7 a 5.9 EN 1090-1:2009+A1:2011
Vyřazování radioaktivity	NPD	4.7 a 5.9 EN 1090-1:2009+A1:2011
Trvanlivost	NPD	4.9 a 5.11 EN 1090-1:2009+A1:2011
Únosnost	Statický výpočet 2211-09 000 001 ze dne 1/2023	4.5.1, 4.5.2 a 5.6.2 EN 1090-1:2009+A1:2011
Deformace v mezním stavu použitelnosti		4.5.5 EN 1090-1:2009+A1:2011
Únavová pevnost		4.5.1, 4.5.3 a 5.6.2 EN 1090-1:2009+A1:2011

Vlastnosti výrobku jsou ve shodě s vlastnostmi uvedenými v tabulce.

Toto prohlášení o vlastnostech (shoda s dodanou specifikací dílce) se vydává na výhradní odpovědnost výrobce.

Jméno výrobce: ISOTRA a.s. Ostrava dne 15.11.2023

	
OS 1020 ISOTRA a.s. Sídlo: CZ, Opava, Bílovecká 2411/1 Výrobna: CZ, Opava, Bílovecká 2411/1 IČ: 47679191 1020-CPR-070063765 23 EN 1090-1:2009+A1:2011 Carport Artosi – 2-01819-XXXX-A PROHLÁŠENÍ O VLASTNOSTECH číslo 01/2023	
Tolerance a geometrické údaje	podle EN 1090-2, -3 a příslušné výrobní dokumentace
Svařitelnost	ocel EN 10025-2 - S235JRC+N ocel EN 10219-1 - S235JRH ocel EN 10111 - DD11
Lomová houževnatost	JR = 27J při +20°C
Reakce na oheň	třída A1
Uvolňování kadmia	NPD
Vyřazování radioaktivity	NPD
Trvanlivost	NPD
Konstrukční charakteristiky: Návrh: výkres 2-01819-XXXX-0 Výroba: Podle výkresu 2-01819-XXXX-0 - PŘÍSTŘEŠEK ARTOSI třída provedení EXC 2	

CARPORT ARTOSI



- ▲ Vlastný vývoj a výroba
- ▲ Čistý a elegantný dizajn
- ▲ Carport je vyrábaný s vysokou presnosťou
- ▲ Možnosť umiestniť stojky mimo rohy carportu
- ▲ Tri typy vyhotovenia zastrešenia – polykarbonátová doska, trapézový plech, rám bez strechy
- ▲ Možnosť LED osvetlenia pozdĺž celého obvodu carportu
- ▲ Možnosť inštalácie screenových roliet alebo posuvných stien
- ▲ Odolnosť proti vetru – trieda 6

CARPORT ARTOSI

Základná špecifikácia

Rám s polykarbonátovou strechou

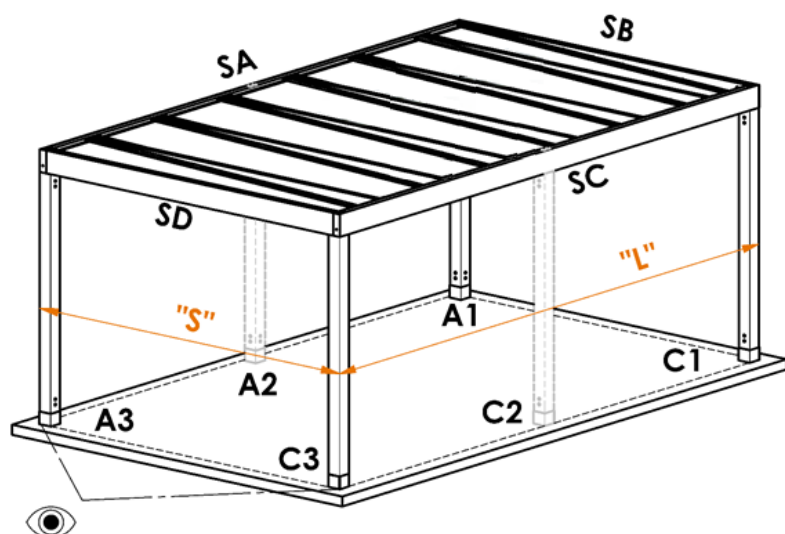

- SA, SC – Obvodový rám - Dĺžkový
- SB, SD – Obvodový rám – Šírkový
- A1, A3, C1, C3 – Stojky rohové
- A2, C2 – Stojky dodatočné
- „S“ – Najväčšia šírka carportu
- „L“ – Najväčšia dĺžka carportu
- 👁️ – Smer pohľadu na carport

Rám s trapézovou strechou

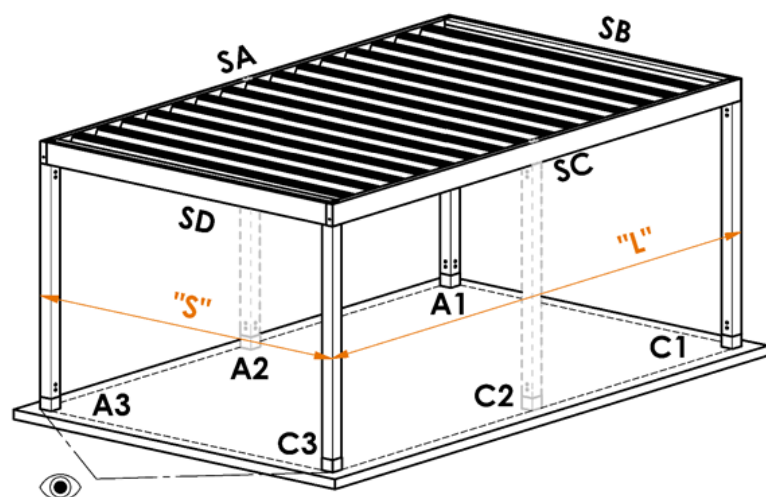

- SA, SC – Obvodový rám - Dĺžkový
- SB, SD – Obvodový rám – Šírkový
- A1, A3, C1, C3 – Stojky rohové
- A2, C2 – Stojky dodatočné
- „S“ – Najväčšia šírka carportu
- „L“ – Najväčšia dĺžka carportu
- 👁️ – Smer pohľadu na carport

Rám bez strechy (ROOFLESS)

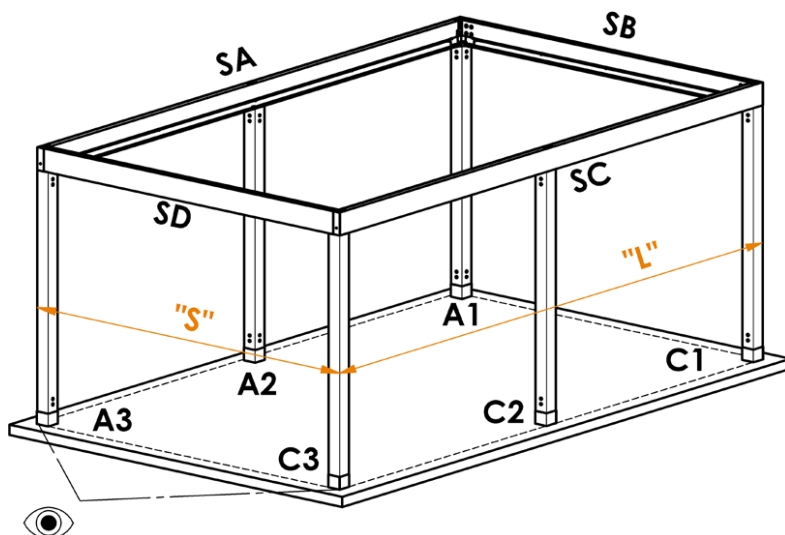

- SA, SC – Obvodový rám - Dĺžkový
- SB, SD – Obvodový rám – Šírkový
- A1, A3, C1, C3 – Stojky rohové
- A2, C2 – Stojky dodatočné
- „S“ – Najväčšia šírka carportu
- „L“ – Najväčšia dĺžka carportu
- 👁️ – Smer pohľadu na carport

Farebné prevedenia Rám carportu

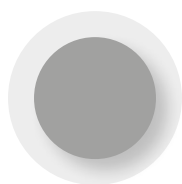

RAL 9006

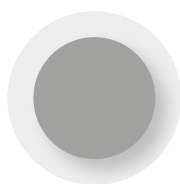

RAL 9006 S

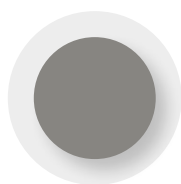

RAL 9007

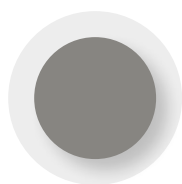

RAL 9007 S

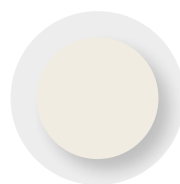

RAL 9010 M



RAL 9010 S



RAL 7016 M



RAL 7016 S



RAL 8014 M



RAL 8014 S



DB 702



DB 703

RAL 9006 svetlo strieborná
RAL 9006S svetlo strieborná štruktúra
RAL 9007 strieborná
RAL 9007S strieborná štruktúra
RAL 9010M biela matná
RAL 9010S biela štruktúra

RAL 7016M antracitovo sivá matná
RAL 7016S antracitovo sivá štruktúra
RAL 8014M hnedá matná
RAL 8014S hnedá štruktúra
DB 702 perleťovo svetlo sivá
DB 703 perleťovo tmavo sivá

POZN.: Ostatné farby RAL na vyžiadanie za príplatok.

Polykarbonátová strecha



Hrúbka 16 mm, 2 steny,
antracit

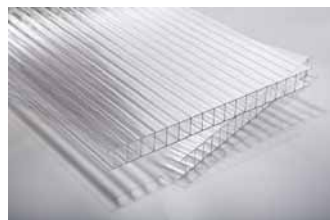

Hrúbka 16 mm, 2 steny,
číra



Hrúbka 16 mm, 7 stien,
opál

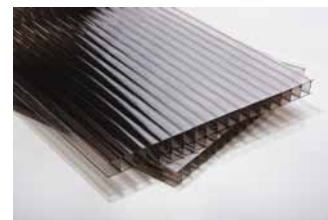

Hrúbka 16 mm, 2 steny,
bronz

Trapézová strecha

Oceľový plech hrúbky 1 mm. Obojstranne pozinkovaný. Obojstranná povrchová úprava v odtieni RAL 9006, RAL 7016, RAL 9010.

POZN.: Odtieň a povrchová štruktúra laku trapézového plechu sa môže líšiť od odtieňa a povrchovej štruktúry laku konštrukcie carportu a nie je tak dôvodom na reklamáciu.

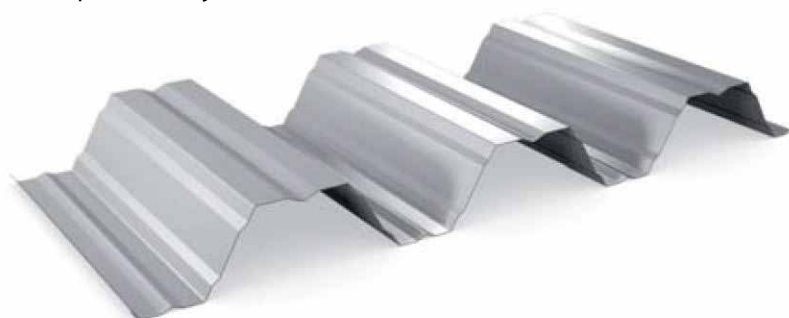

Definícia

Carport Artosi je prístrešok s pevnou strechou. Carport je otvorená vonkajšia konštrukcia a nie je porovnateľná s uzavretou, tepelne, vode a vetru úplne nepriepustnou stavbou. Zvlášť je treba brať túto skutočnosť na zreteľ v prípade doplnenia bokov carportu o screenové rolety či posuvné steny. Všetko vybavenie umiestnené pod carportom musí byť vhodné na vonkajšie použitie.

Podľa miestnych podmienok môžu byť carporty považované za stavbu, a v takýchto prípadoch je nutné riadiť sa miestnymi zákonmi a požiadavkami na tieto stavby.

Výrobca nenesie zodpovednosť za nevhodné umiestnenie či nevhodnú konfiguráciu carportu pre danú lokalitu.

Výrobca nenesie zodpovednosť za dôsledky spojené so zapracovaním do ďalších stavebných prvkov.

Odolnosť proti vode

Strecha carportu má mierny sklon. Carport je vybavený celoobvodovým odkvapom. Odtoky vody sú riešené v stojkách carportu.

Carport je schopný odvieť množstvo vody zodpovedajúce dažďu s intenzitou vid'. tabuľka, za predpokladu, že všetky odtoky sú umiestnené na spádovej strane strechy.

Plocha carportu [m ²]	Počet odtokov [ks]	Množstvo odvedenej vody (l na m ² za 1h)
12	1	50
24	2	50
36	3	50
49	3	30

Carport je otvorená vonkajšia konštrukcia a nie je úplne vodotesná.

Pri daždi dopadajúce jednotlivé kvapky vody do odkvapu môžu odstreknúť do priestoru pod carportom (vždy závisí na aktuálnej intenzite dažďa a daných poveternostných podmienkach).

Je potrebné brať na vedomie, že pri vyššej intenzite dažďa môže dôjsť k pretečeniu odkvap, ktorý je umiestnený z vnútornej strany carportu.

Vplyvom rozdielnych teplôt nad a pod carportom môže za chladného počasia na spodnej strane a v konštrukcii kondenzovať voda.

V prípade umiestnenia carportu v tesnej blízkosti susedných stavieb, môže dochádzať k prieniku vody medzi carportom a susednou stavbou. Dotesnenie tejto škáry nie je súčasťou výrobku. Výrobca teda nenesie zodpovednosť za spôsob a vykonanie tohto dotesnenia.

Pri použití v solných prostrediach a pri intenzívnom pôsobení slanej hmly alebo chemických pár (napr. bazény, vírivky), sa môžu objaviť na povrchu alebo v spojoch hliníkových profilov inkrustácie či bubliny a tiež možná povrchová oxidácia na nerezových častiach pergoly.

Odolnosť proti vetru

Odolnosť carportu proti vetru zodpovedá podľa ČSN 13561 triede 6 (viac ako 88 km/h).

Carport je otvorená vonkajšia konštrukcia a nie je úplne vetrotesná.

Odolnosť proti snehu

Carporty vyrábame vo viacerých variantoch nosnosti:

- Polykarbonát: 150kg/m², 110kg/m²

- Trapéz: 200kg/m², 150kg/m², 110kg/m²

Požadovaná nosnosť má vplyv na max. výrobitel'né rozmery a umiestnenie stojok. vid'. kapitola Technická špecifikácia.

Výpočet nosnosti strechy počíta s rovnomerným rozložením snehu po celej streche. Pozor na možné náveje či pád snehu na carport z okolitých objektov.

V prípade lokálneho preťaženia strechy nemusí byť uznaná záruka.

Carport je otvorená vonkajšia konštrukcia a nie je úplne snehotesná.

Štandardné rozmery

Vyhotovenie strechy	Dĺžka L [mm]		Šírka S [mm]		Podchodná výška H [mm]		Garantovaná plocha [m ²]
	min.	max.	min.	max.	min.	max.	
Polykarbonátová	1440	7000	1000	5500	500	3000	38,5
Trapézová	1440	7000	1000	6500	500	3000	45,5
Bez strechy	1440	7000	1000	6500	500	3000	45,5

Bližšie informácie o výrobitelných rozmeroch nájdete v kapitole Technická špecifikácia

Zástavbové rozmery

„S“ - šírka carportu

„L“ - Dĺžka carportu

„H“ - Podchodná výška konkrétnej stojky

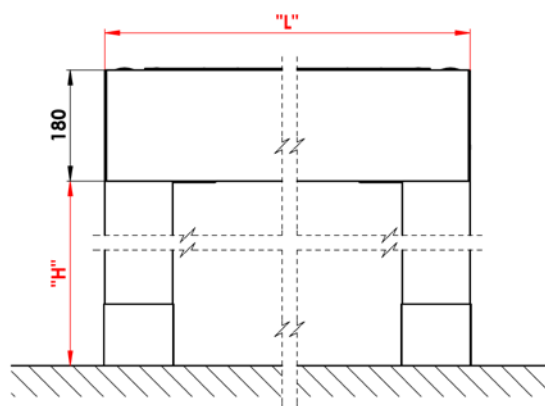
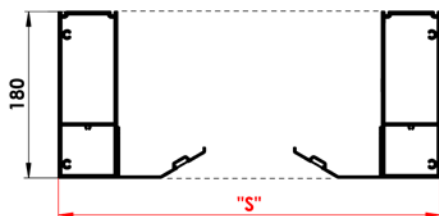

Dĺžková rozťažnosť

Keď sa teplota hliníka zvýši, kov sa rozťahne. Tento jav sa nazýva tepelná expanzia. Koefficient tepelnej expanzie hliníkovej zliatiny je 23,5 [$\mu\text{m}/(\text{m} \cdot \text{K})$].

Príklad:

Hliníkový profil pri teplote 20 °C meria 7000 mm, ak sa zahreje na teplotu 50 °C – carport v slnečnom dni, bude následne vďaka tepelnej expanzii merať 7005 mm. Ako výsledok zmeny teploty hliníka dôjde k nárastu dĺžky v hodnote +5 mm.

Pri zástavbe carportu do okolitých stavieb je dôležité vziať do úvahy, že môže dochádzať k rozmerovým zmenám carportu s ohľadom na okolitú teplotu.

Pri zameriavaní a zástavbe screenových roliet do carportu je dôležité vziať do úvahy teplotnú rozťažnosť hliníkového profilu vo vzťahu k teplote okolitého prostredia. Odporúčame zameriavanie vykonávať pri okolitej teplote $23 \pm 5^\circ\text{C}$.

Tolerancia rozmerov

Dĺžka	Tolerancia	Šírka	Tolerancia	Podchodná výška	Tolerancia
do 2000 mm	$\pm 2,4$	do 2000 mm	$\pm 2,4$	od 500 mm do 3000 mm	+20/-10 - staviteľná
do 3000 mm	$\pm 2,6$	do 3000 mm	$\pm 2,6$		
do 4000 mm	$\pm 2,8$	do 4000 mm	$\pm 2,8$		
do 5000 mm	± 3	do 4500 mm	± 3		
do 6000 mm	$\pm 3,2$				
do 7000 mm	$\pm 3,4$				

Orientačná hmotnosť carportu

Hodnoty v tabuľke sú uvedené v [kg].

„S“ - šírka carportu

„L“ - Dĺžka carportu

Trapez

L/S	2000	2500	3000	3500	4000	4500	5000	5500	6000	6500
1004	71	85	99	113	127	141	155	169	182	196
1341	85	101	117	132	148	164	180	196	212	228
1678	98	116	134	152	170	188	205	223	241	259
2015	112	131	151	171	191	211	231	251	271	290
2352	125	147	169	191	212	234	256	278	300	322
2689	138	162	186	210	234	258	282	305	329	353
3026	152	178	203	229	255	281	307	333	359	385
3363	165	193	221	249	277	304	332	360	388	416
3700	178	208	238	268	298	328	358	388	417	447
4037	192	224	256	287	319	351	383	415	447	479
4374	205	239	273	307	341	375	408	442	476	510
4711	219	254	290	326	362	398	434	470	506	541
5048	232	270	308	346	383	421	459	497	535	573
5385	245	285	325	365	405	445	485	524	564	604
5722	259	301	342	384	426	468	510	552	594	635
6059	272	316	360	404	448	491	535	579	623	667
6396	285	331	377	423	469	515	561	606	652	698
6733	299	347	394	442	490	538	586	634	682	730
7000	303	351	399	447	494	542	590	638	686	734

Polykarbonát

L/S	2000	2500	3000	3500	4000	4500	5000	5500
864	58	69	81	93	105	116	128	140
1659	81	96	111	126	142	157	172	187
2454	105	123	142	160	178	197	215	234
3249	128	150	172	194	215	237	259	281
4044	152	177	202	227	252	277	303	328
4839	175	204	232	261	289	318	346	375
5634	198	230	262	294	326	358	390	422
6429	222	257	292	328	363	398	434	469
7000	232	268	304	340	376	412	448	484

CARPORT ARTOSI

Technická špecifikácia

Polykarbonát

Možnosť zástavby

- Voľne stojaci (na 4 až 6 stojkách)
- Možnosť kotvenia cez obvodový rám SA/SB/SC/SD k susednej stavbe, bez nutnosti použiť stojky na kotvenej strane
- Strany SA / SB / SC / SD môžu byť obstavané

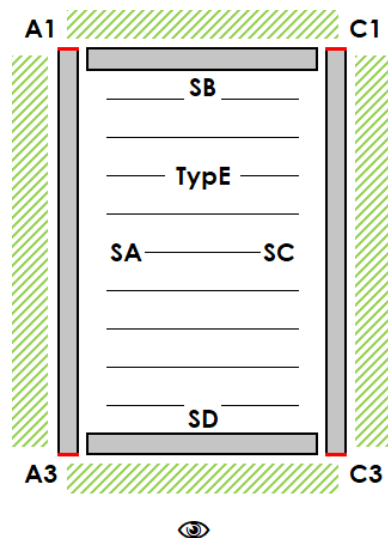
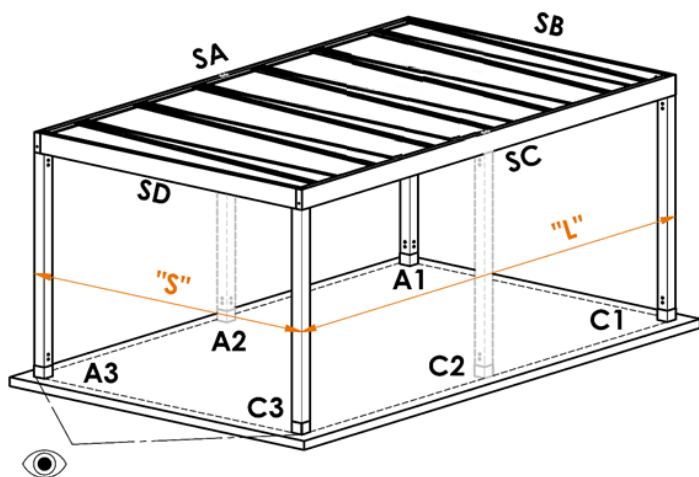

SA, SC – Obvodový rám - Dĺžkový
 SB, SD – Obvodový rám – Šírkový
 A1, A3, C1, C3 – Stojky rohové
 A2, C2 – Stojky dodatočné

„S“ – Najväčšia šírka carportu
 „L“ – Najväčšia dĺžka carportu
 👁 – Smer pohľadu na carport

Príklady možných zástavieb carportu s trapézom s ohľadom na okolie

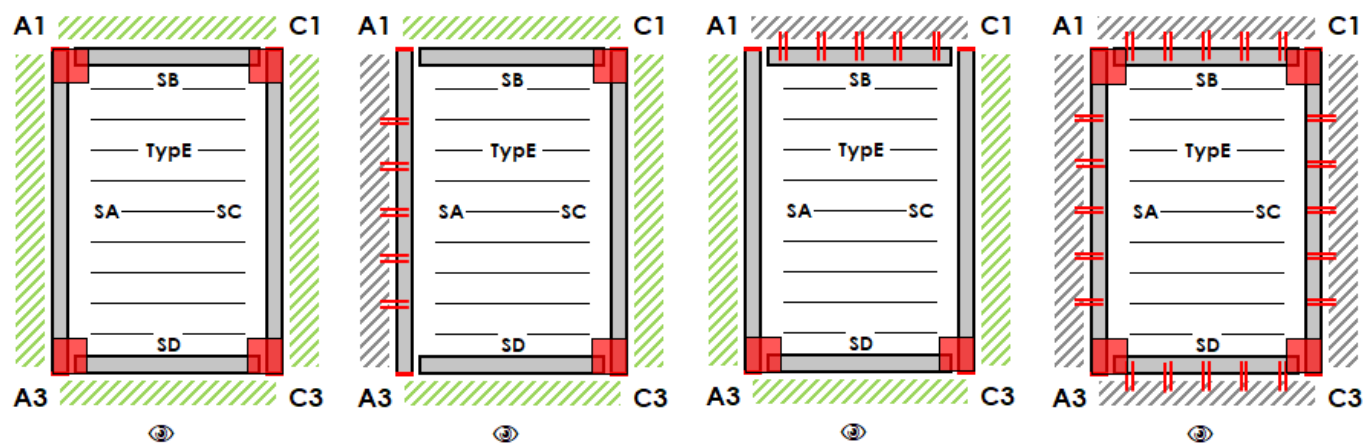

- | | | | |
|---|--|--|---|
| <ul style="list-style-type: none"> • Kotvená strana: - • Povinná stojka: A1 / A3 / C1 / C3 • Voliteľná stojka: A2 / C2 | <ul style="list-style-type: none"> • Kotvená strana: SA • Povinná stojka: C1 / C3 • Voliteľná stojka: A1 / A2 / A3 / C2 | <ul style="list-style-type: none"> • Kotvená strana: SB • Povinná stojka: A3 / C3 • Voliteľná stojka: A1 / A2 / C1 / C2 | <ul style="list-style-type: none"> • Kotvená strana: SA / SB / SC / SD • Povinná stojka: - • Voliteľná stojka: A1 / A2 / A3 / C1 / C2 / C3 |
|---|--|--|---|

Polykarbonát – Podmienky pre nosnosť 110kg/m²

Nosnosť carportu je daná vonkajšími rozmermi carportu a umiestnením stojok. Tieto závislosti sú zobrazené na obrázkoch nižšie. Podmienky sa dajú medzi sebou kombinovať, tzn. je možné umiestniť stojky na stranu SA podľa obr.1 a na stranu SC podľa obr.4.

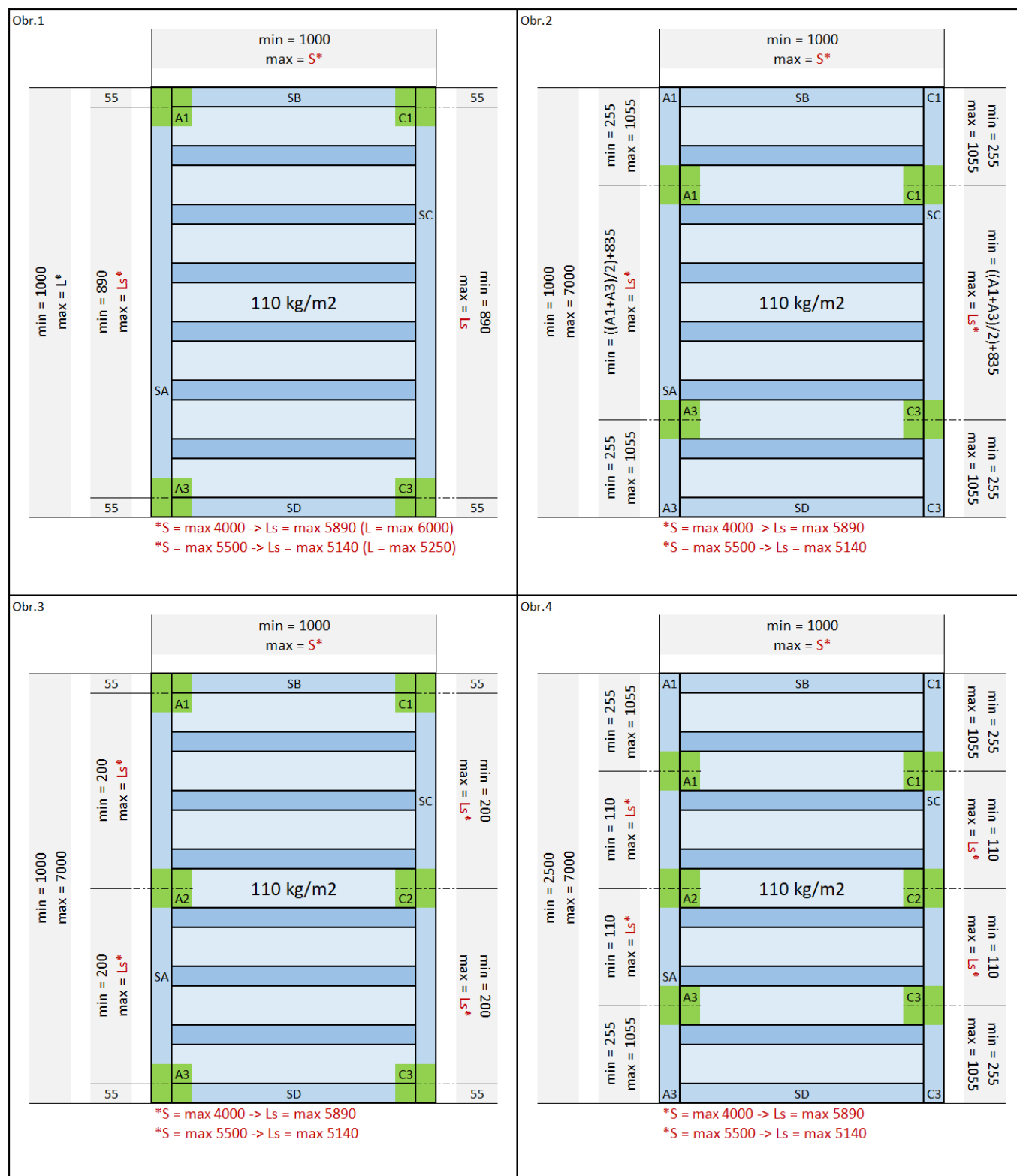

- Stojka A1 – Môže byť nahradená kotvením strany SA alebo strany SB
- Stojka A2 – Môže byť nahradená kotvením strany SA
- Stojka A3 – Môže byť nahradená kotvením strany SA alebo strany SD
- Stojka C1 – Môže byť nahradená kotvením strany SC alebo strany SB
- Stojka C2 – Môže byť nahradená kotvením strany SC
- Stojka C3 – Môže byť nahradená kotvením strany SC alebo strany SD

CARPORT ARTOSI

Technická špecifikácia

Trapéz

Možnosť zástavby

- Voľne stojaci (na 4 až 6 stojkách)
- Možnosť kotvenia cez obvodový rám SA/SB/SC/SD k susednej stavbe, bez nutnosti použiť stojky na kotnenej strane
- Strany SA/SB/SC/SD môžu byť obstavané.

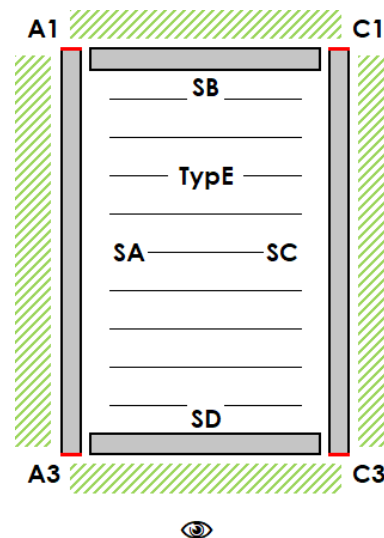
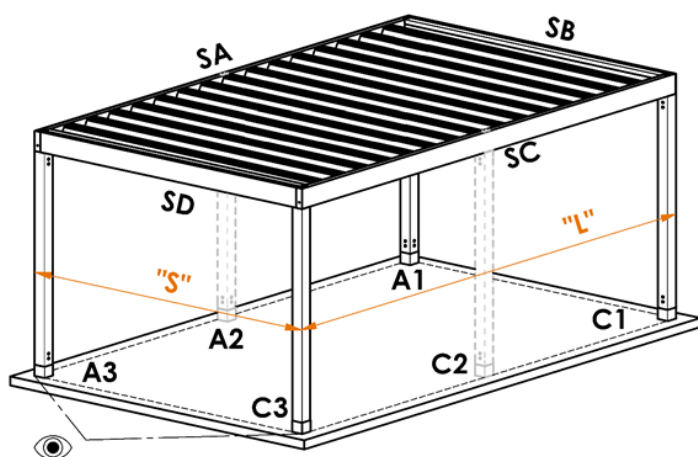

SA, SC – Obvodový rám - Dĺžkový
 SB, SD – Obvodový rám – Šírkový
 A1, A3, C1, C3 – Stojky rohové
 A2, C2 – Stojky dodatočné

„S“ – Najväčšia šírka carportu
 „L“ – Najväčšia dĺžka carportu
 👁 – Smer pohľadu na carport

Príklady možných zástavieb carportu s trapézom s ohľadom na okolie

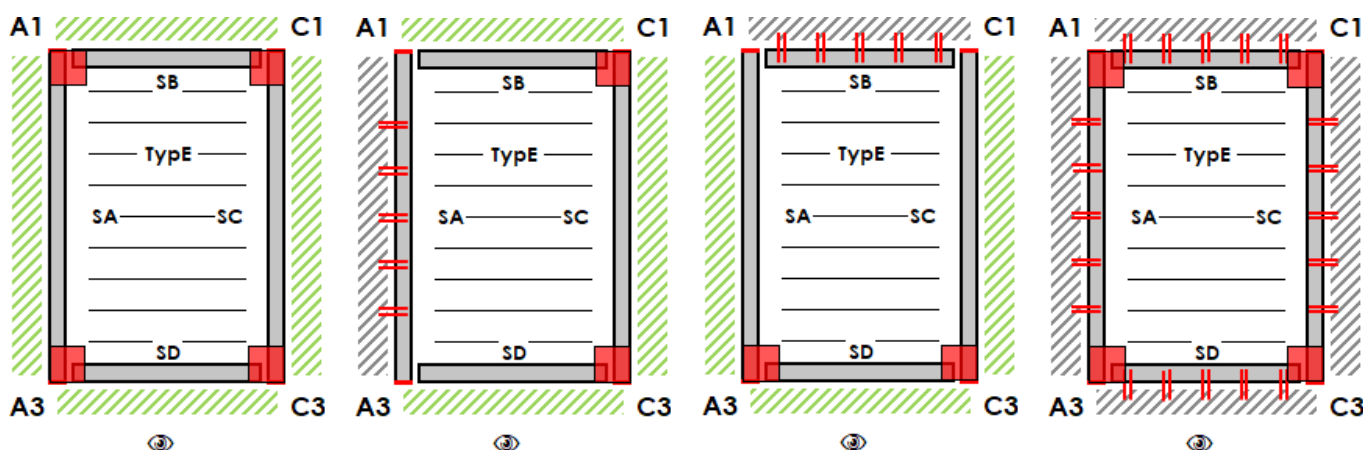

- Kotvená strana: -
- Povinná stojka: A1 / A3 / C1 / C3
- Voliteľná stojka: A2 / C2

- Kotvená strana: SA
- Povinná stojka: C1 / C3
- Voliteľná stojka: A1 / A2 / A3 / C2

- Kotvená strana: SB
- Povinná stojka: A3 / C3
- Voliteľná stojka: A1 / A2 / C1 / C2

- Kotvená strana: SA / SB / SC / SD
- Povinná stojka: -
- Voliteľná stojka: A1 / A2 / A3 / C1 / C2 / C3

Trapéz – Podmienky pre nosnosť 150kg/m²

Nosnosť carportu je daná vonkajšími rozmermi carportu a umiestnením stojok. Tieto závislosti sú zobrazené na obrázkoch nižšie. Podmienky sa dajú medzi sebou kombinovať, tzn. je možné umiestniť stojky na stranu SA podľa obr.1 a na stranu SC podľa obr.4.

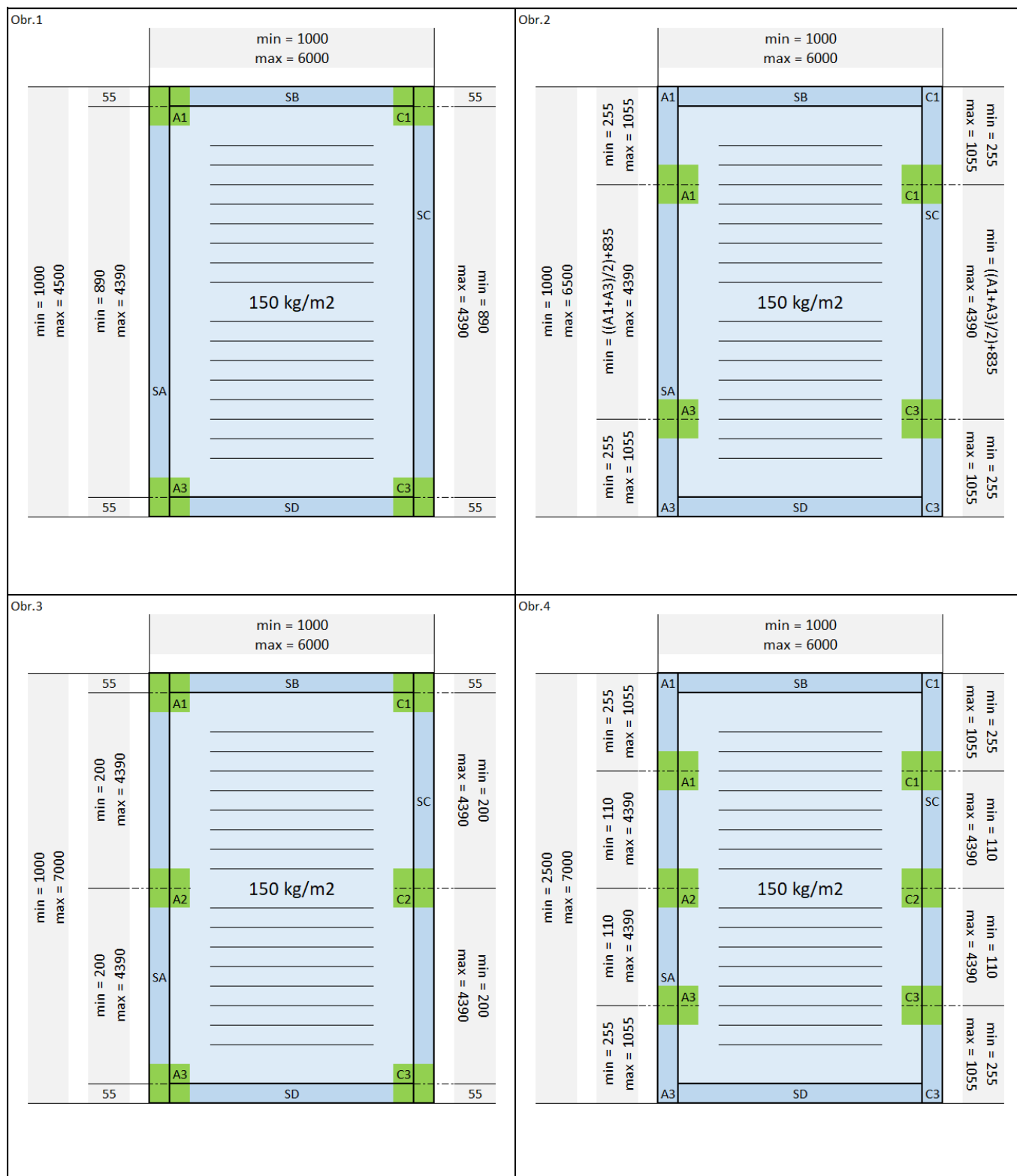

- Stojka A1 – Môže byť nahradená kotvením strany SA alebo strany SB
- Stojka A2 – Môže byť nahradená kotvením strany SA
- Stojka A3 – Môže byť nahradená kotvením strany SA alebo strany SD
- Stojka C1 – Môže byť nahradená kotvením strany SC alebo strany SB
- Stojka C2 – Môže byť nahradená kotvením strany SC
- Stojka C3 – Môže byť nahradená kotvením strany SC alebo strany SD

Kotvenie rámu

Kotvením rámu sa rozumie nosné uchytenie rámu carportu cez kotevné otvory do okolitej nosnej konštrukcie. Carport je, pri požiadavke, dodávaný s predvrtanými kotevnými otvormi.

Aby bolo kotvenie rámu carportu považované za nosné je potrebné zvoliť taký kotviaci materiál, ktorý je vhodný pre použitie na nosné konštrukcie a je dostatočne dimenzovaný na prenesenie záťažových síl.

Použitý kotevný materiál musí byť chránený voči korózii. Spôsob ochrany musí byť adekvátny voči možným poveternostným vplyvom v danej lokalite.

Minimálny počet kotviacich otvorov je 5. V prípade potreby je možné dodať viac otvorov.

Výrobca nezodpovedá za dôsledky spojené s nevhodným, či nedostatočným ukotvením do okolitých nosných konštrukcií.

Vzhľadom na rôznorodosť okolitých konštrukcií nie je kotevný materiál súčasťou dodávky a výrobca nezodpovedá za zle zvolený kotevný materiál.

V prípade potreby či nejasností odporúčame kontaktovať projektanta/statika.

Kotvené strany

možnosť kotvenia po stranách

SA / SB / SC / SD



Schéma základného rozmiestnenia kotevných otvorov v obvodovom ráme

Schéma rozmiestnenia otvorov platí pre všetky strany carportu.

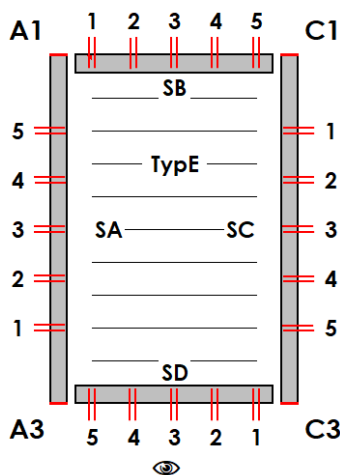
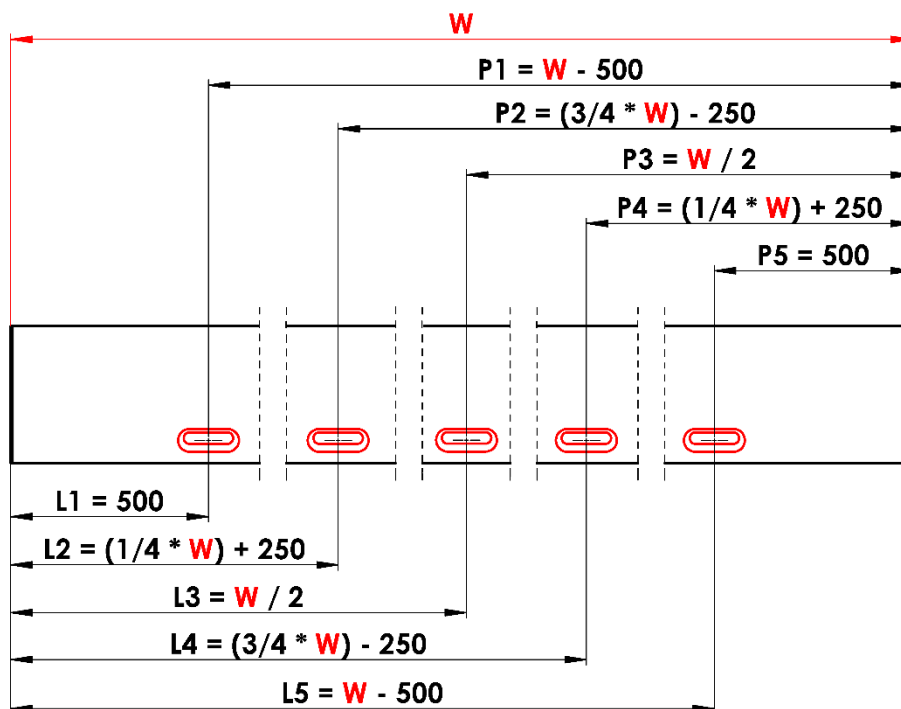

W - Šírka carportu alebo Dĺžka carportu

Detail kotevného otvoru

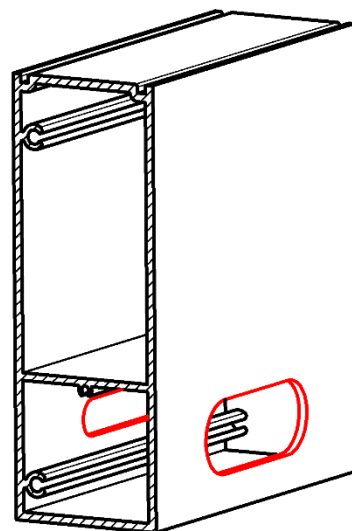
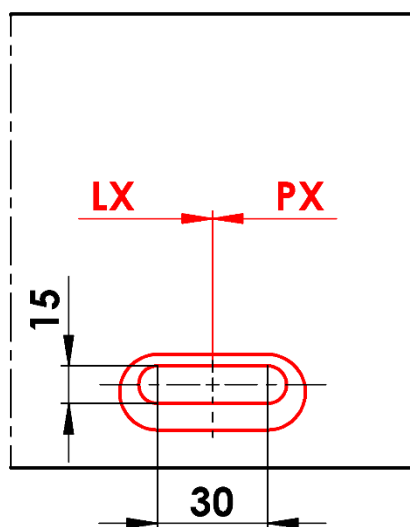
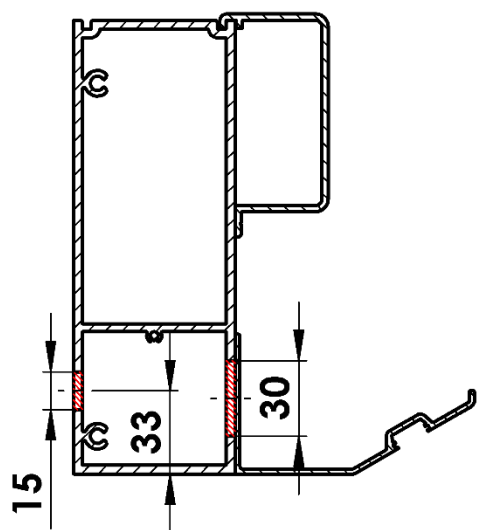

Stojky – Základné informácie

Stojka tvorí základný nosný prvok carportu. Prenáša zaťaženie strechy cez pätku do kotevného miesta. Kotevné miesto musí byť dostatočne nosne dimenzované, aby unieslo všetko zaťaženie, ktoré doň prenáša pätká stojky. Spojovací materiál na spojenie pätky stojky a kotevného miesta musí byť dostatočne dimenzovaný na prenesenie všetkých záťažových síl. Použitý kotevný materiál musí byť chránený voči korózii. Spôsob ochrany musí byť adekvátny voči možným poveternostným vplyvom v danej lokalite.

Vzhľadom na rôznorodosť kotevných miest nie je kotevný materiál súčasťou dodávky a výrobca nezodpovedá za zle zvolený kotevný materiál.

Do stojky je možné kotviť iba vodiace screenové rolety, alebo posuvné steny dodávané výhradne výrobcom carportu.

Umiestnenie stojok a ich posun

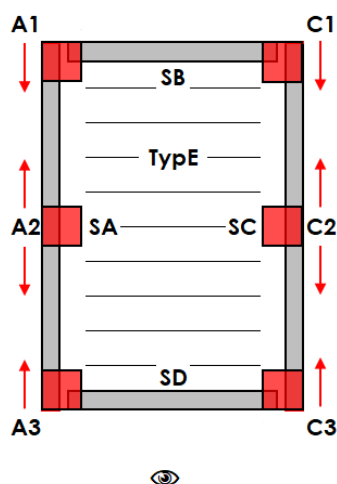

Posunutie „Z“ rohových stojok po dĺžke

- typ montáže A, B, D:

stojky A1 / A3 / C1 / C3:

min 255 mm / max 1055 mm

Posunutie „Y“ stredových stojok po dĺžke

- od začiatku strany SB:
- od začiatku strany SD:

stojky A2 / C2
stojky A2 / C2

Podľa schém pre jednotlivé nosnosti
Podľa schém pre jednotlivé nosnosti

Posunutie výška „H“

- typ montáže A, B, D:

stojky A1 / A2 / A3 / C1 / C2 / C3

min 500 mm / max 3000 mm

Posunutie „Z“ rohových stojok sa zadáva vždy od vonkajšieho okraja carportu po os stojky. Posunutie „Y“ stredovej stojky A2 sa zadáva vždy od vonkajšieho okraja strany SB po os tejto stojky. Posunutie „Y“ stredovej stojky C2 sa zadáva vždy od vonkajšieho okraja strany SD po os tejto stojky.

Podchádzajúca výška „H“ stojok sa zadáva vždy od spodnej hrany obvodového rámu po rovinu kotevného miesta.

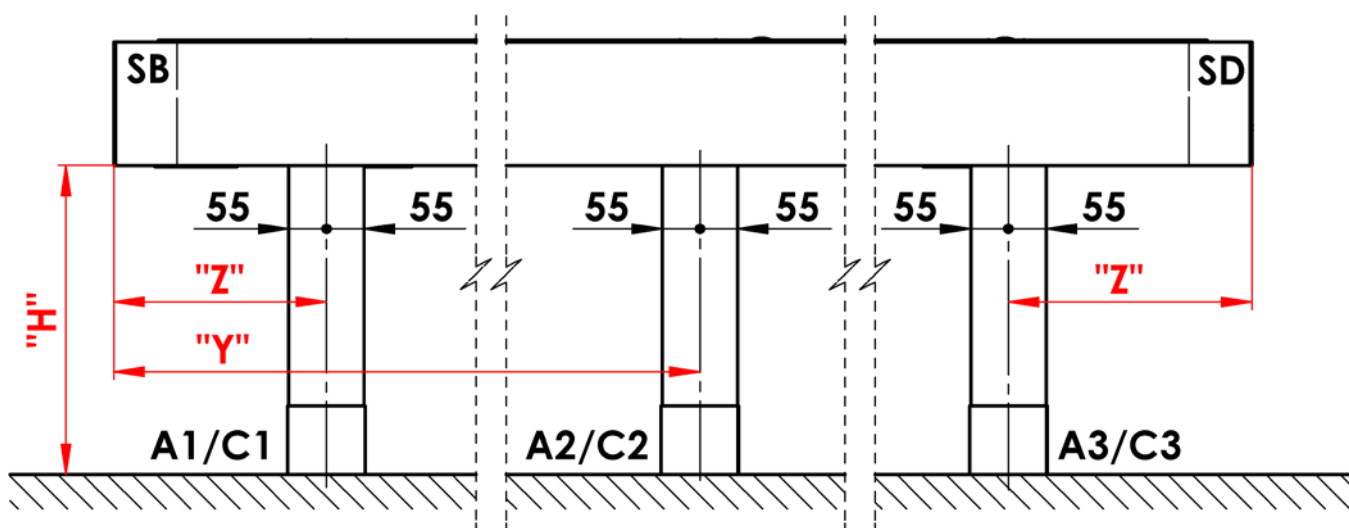

Stojky - pätky

PÄTKA SKRYTÁ

Kotevné diery pre spojovací materiál sú skryté v pôdoryse stojky.

Dolný koniec stojky s prístupom ku kotevným dieram je prekrytý plechovým lemom. Pätky stojky umožňujú dodatočné nastavenie podchádzajúcej výšky „H“ o $+20/-10$ mm.

Základ na kotvenie pätky nie je súčasťou ponuky a dodávky riešenia. Realizáciu základu s ohľadom na konkrétne terénne podmienky musí riešiť každý vlastník individuálne v spolupráci s autorizovanou osobou (architekt, stavebná firma, atp ...)

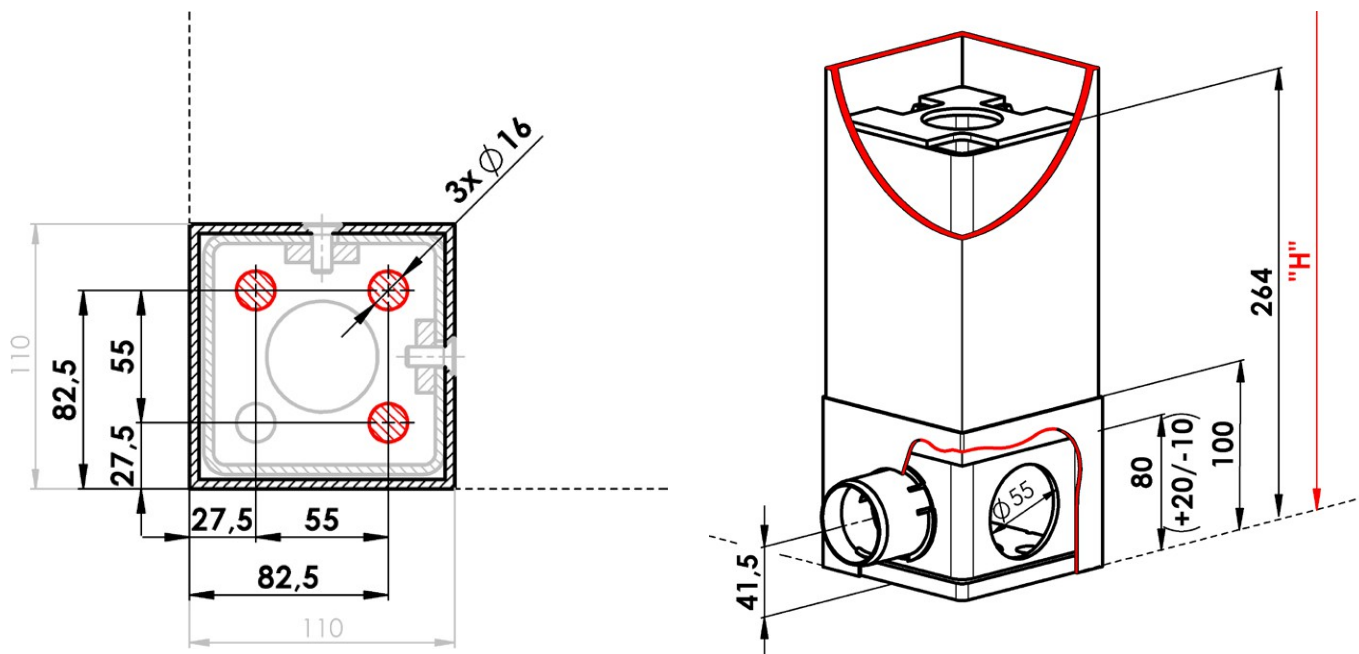

PÄTKA ROZŠÍRENÁ

Kotevné diery pre spojovací materiál sú pohľadovo priznané mimo pôdorys stojky. Dolný koniec stojky je prekrytý plechovým lemom.

Pätky stojky umožňujú dodatočné nastavenie podchádzajúcej výšky „H“ o $+20/-10$ mm.

Základ na kotvenie pätky nie je súčasťou ponuky a dodávky riešenia. Realizáciu základu s ohľadom na konkrétne terénne podmienky musí riešiť každý vlastník individuálne v spolupráci s autorizovanou osobou (architekt, stavebná firma, atp...)

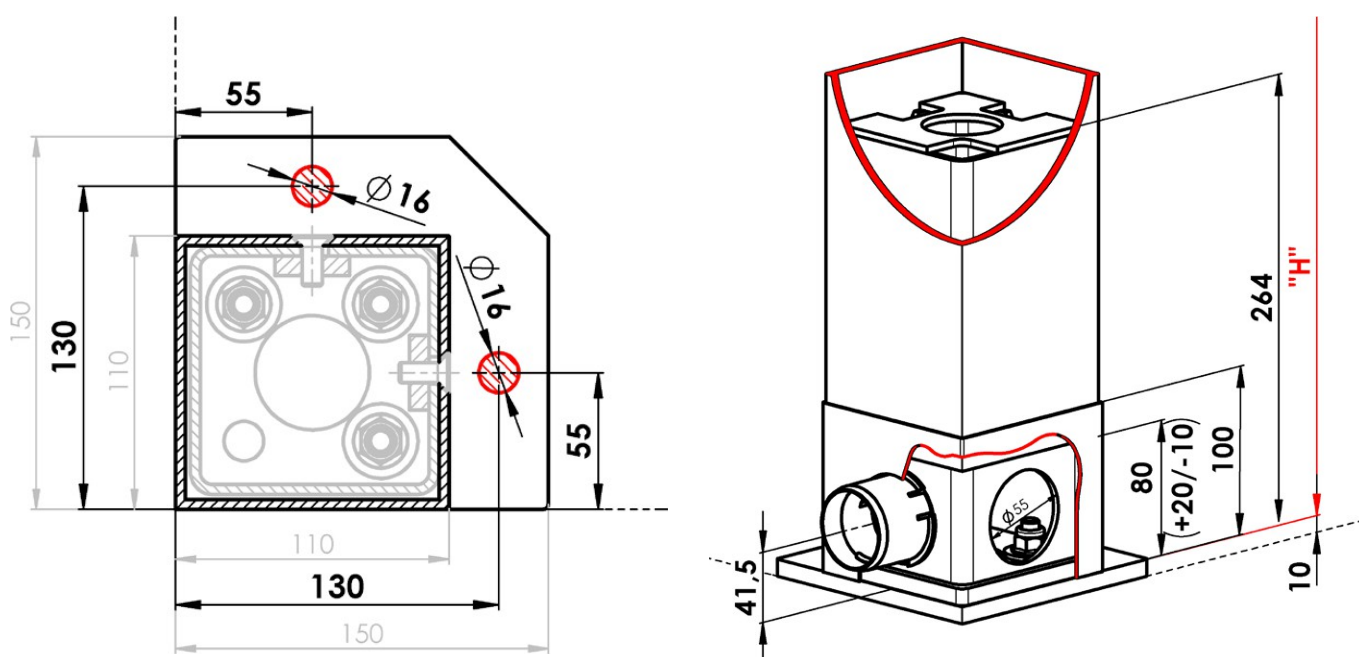

Odvodňovací systém

Základné informácie

Carport je vybavený systémom na odvod dažďovej vody. Voda steká zo strechy do odkvapových žlabov, ktoré sú umiestnené vo vnútri carportu, okolo obvodového rámu carportu. Zo žlabu potom voda vteká do na to určených stojok. Z päty stojky voda vyteká odtokom (viď. nižšie).

Carport je otvorená vonkajšia konštrukcia s obmedzenou ochranou proti dažďu. Bližšie informácie nájdete v kapitole: Základné špecifikácie – Odolnosť proti vode.

Strecha carportu je spádovaná.

Minimálne množstvo odtokov umiestnených vždy na spádovej strane strechy:

Plocha carportu	Počet odtokov
do 12 m ²	1
do 24 m ²	2
do 36 m ²	3
do 49 m ²	3

Každú stojku carportu je možné vybaviť odtokom. Maximálne množstvo odtoku je limitované iba množstvom stojok.

Vyobrazenie smeru prúdenia vody konštrukciou carportu.

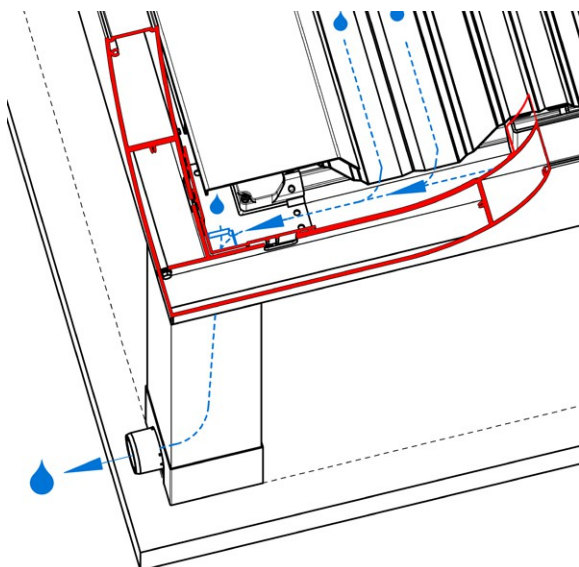

Smer prúdenia vody do stojky s odtokom umiestneným mimo roh carportu.

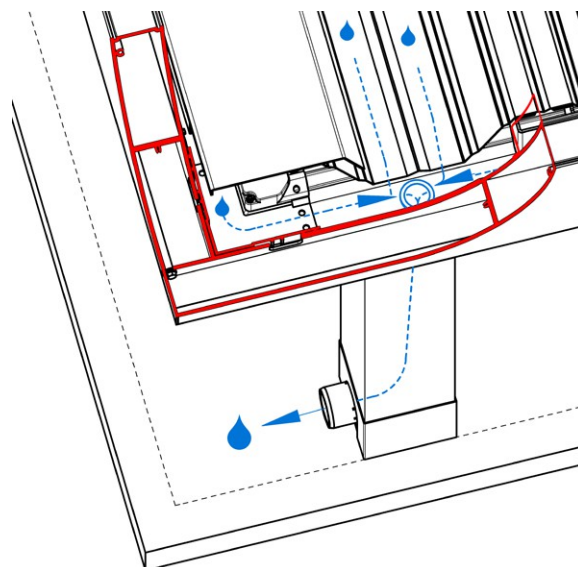

Smer prúdenia vody do stojky s odtokom umiestneným v rohu carportu

Odtoky stojkou

Neriadený odtok (obdĺžnikový otvor)

- Vyústenie zvodovej hadice je nasmerované von z carportu
- Hadica má voľný koniec
- Hadica končí tesne za plechovým lemom vo vnútri stojky
- Voda voľne vyteká obdĺžnikovým otvorom v plechovom leme
- Dĺžka hadice = „H“ + min 300 mm

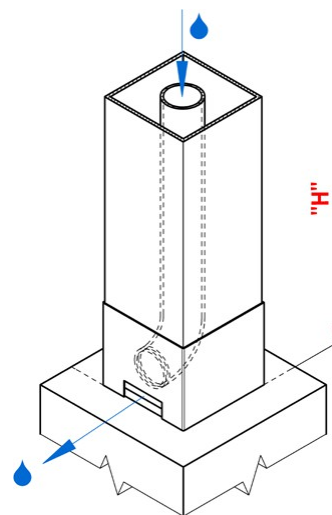

Riadený odtok (polgulaťatý otvor)

- Vyústenie zvodovej hadice je vyvedené smerom von z carportu
- Hadica je zakončená plastovým nátrubkom
- Hadica s nátrubkom je zakončená mimo plechový lem
- Voda voľne vyteká plastovým nátrubkom
- Na plastový nátrubok môže byť nasadená odpadová rúrka DN50 (nie je súčasťou dodávky)
- Dĺžka hadice = „H“ + min 300 mm

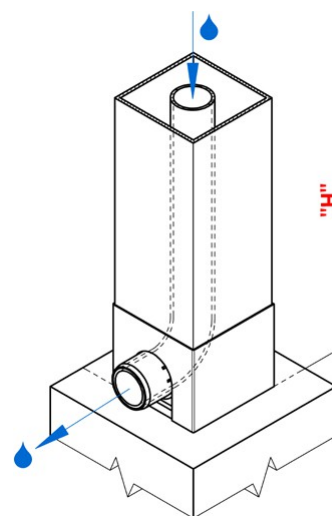

Odtok mimo lemu (plný lem)

- Tento odtok je primárne určený pre prípady, kedy je päťka ukotvená pod úrovňou finálneho terénu a ďalšie napojenie zvodovej hadice je riešené pod úrovňou finálneho terénu
- Vyústenie zvodovej hadice je vyvedené smerom von z carportu
- Hadica má voľný koniec
- Dĺžka hadice = „H“ + min 300 mm

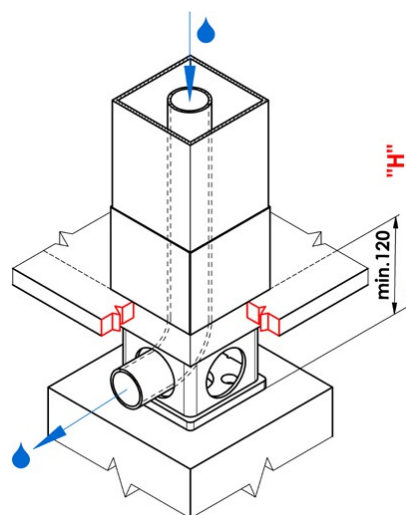

Osvetlenie

Carport môže byť osvetlený z vnútornej strany LED osvetlením, umiestneným v drážke odkvapového profilu a prekrytým svetelným difúzorom.

Farba osvetlenia:

- Denná biela

Umiestnenie osvetlenia:

1) Po dĺžke

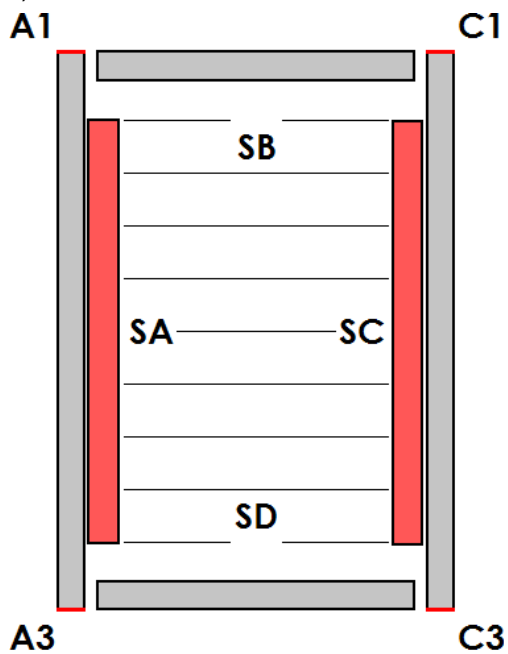

2) Po šírke

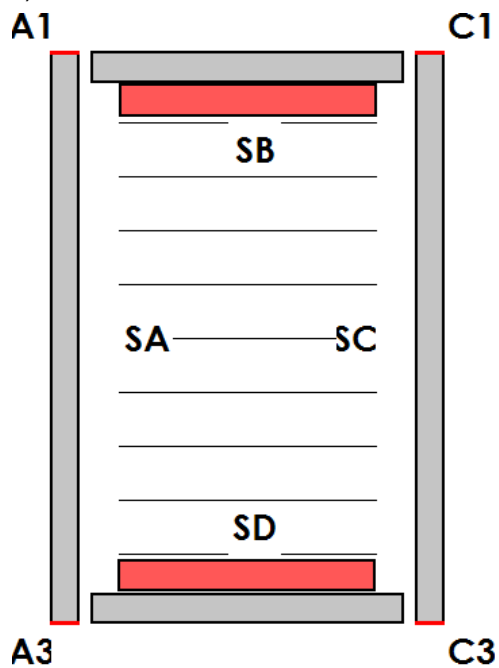

3) Po dĺžke aj šírke

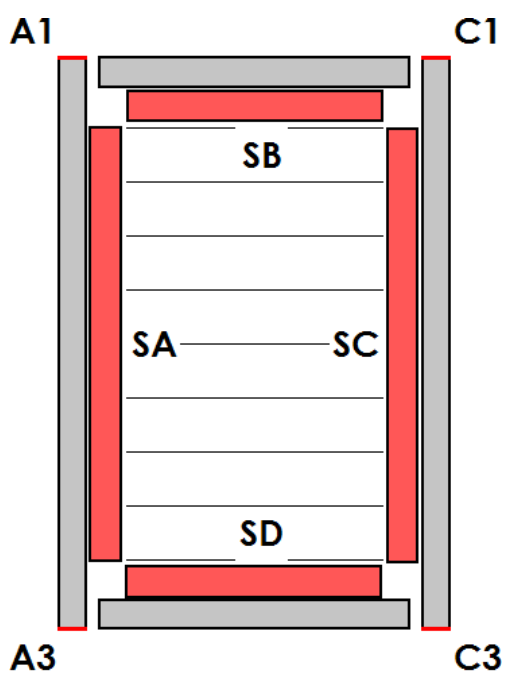

Prístupový bod

Slúži na prístup pre pripojenie elektroinštalácie carportu s prívodným napájaním. Cez tento bod sa tiež vykonáva servisná práca na pohone a elektroinštalácii carportu.

Prístupový bod z čela

- Potrebný prístup cez krytku umiestnenú v čelnej strane profilu na zvolenej strane.
- Pred krytkou je nutné zachovať manipulačný priestor min. 700 mm.
- Tento priestor musí zostať prístupný aj po montáži.

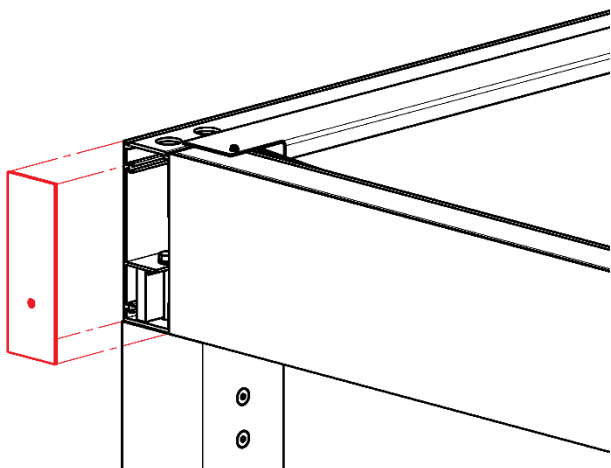

Pomocný prístupový bod

- Potrebný prístup cez krytku a otvor umiestnený v hornej strane profilu na zvolenej strane.
- Nad krytkou je nutné zachovať manipulačný priestor min. 700 mm.
- Tento priestor musí zostať prístupný aj po montáži.

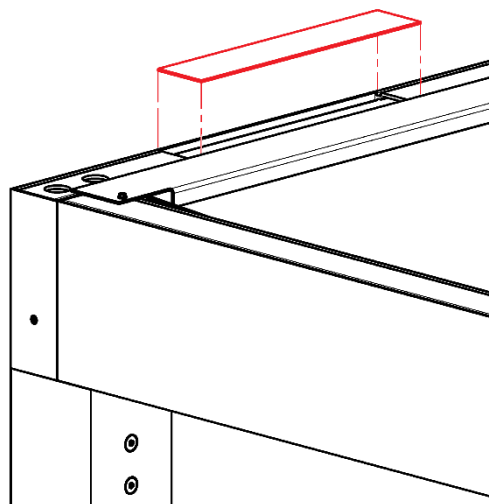

Voliteľné príslušenstvo

Prekrývacie plechy

Jedná sa o klampiarsky prvok, ktorým sú prekryté stavebné medzery medzi carportom a okolitou stavbou. Plechy sú vyrábané na požadovanú dĺžku, max. dĺžka jedného plechu je 4000 mm, materiál Al.

Odtieň lakovania plechu je možné zvoliť štandardne podľa vzorkovníka ARTOSI, alebo ostatné odtiene RAL za príplatok. Plechy nie sú súčasťou carportu, jedná sa o voliteľné príslušenstvo a je nutné ich objednať zvlášť.

Výrobca nezodpovedá za chyby vzniknuté v dôsledku zlého zapracovania carportu do okolitých stavieb.

Plech PG PK_01

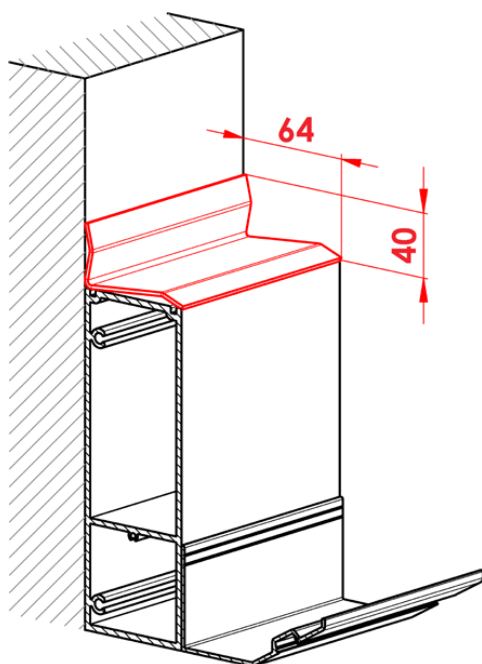

Plech PG PK_01/1

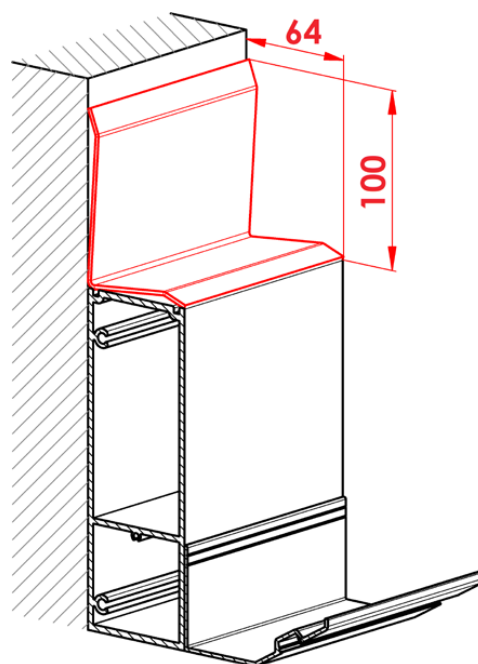

Plech PG PK_02

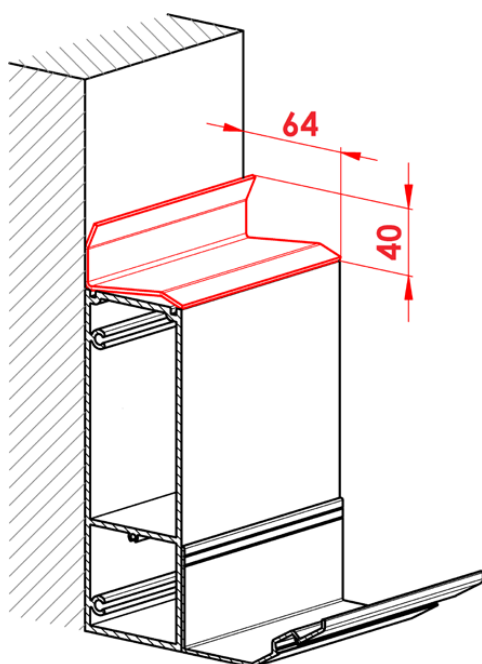

Plech PG PK_02/1

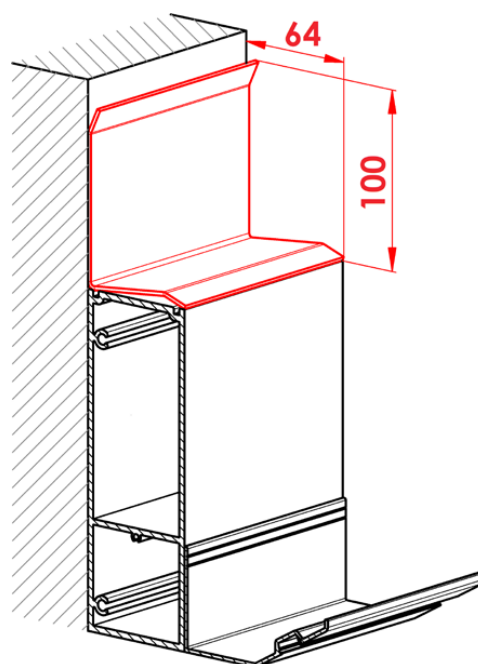

Plech PG PK_03

Rozměr A je volitelný
Min. 25 mm, Max 300 mm

Rozměr B je volitelný
Min. 25 mm, max 300 mm

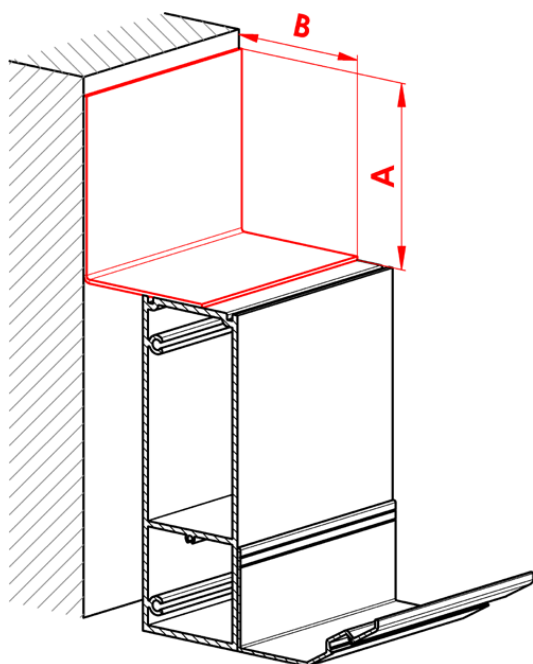
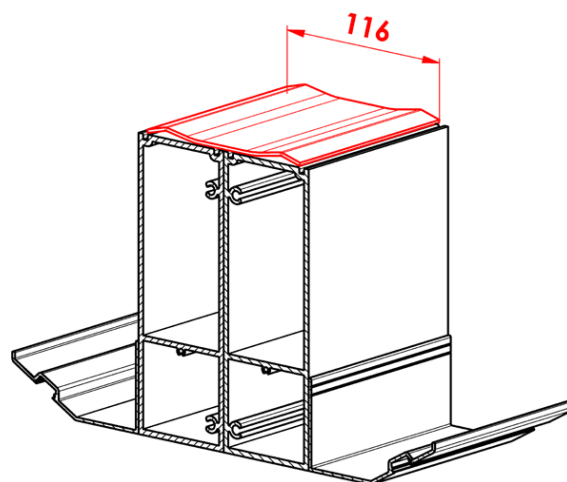
**Plech PG PK_04****Údržba a bezpečnostné pokyny****Údržba**

V záujme uchovania výrobku v perfektných prevádzkových a bezpečnostných podmienkach, postupujte nasledovne:

- Aspoň dvakrát ročne (na jar a pred zimou) vizuálne skontrolujte nosnú konštrukciu. Pokiaľ je to nutné, vyčistite povrch hliníkových profilov od nečistôt, prachu a smogu. Na čistenie používajte mäkkú vlhčenú handričku. Silné znečistenie môže byť odstránené bežnými čistiacimi prostriedkami na lakované povrchy automobilov. Na očistenie konštrukcie nepoužívajte agresívne čistiace prostriedky ako organické riedidlá, rozpúšťadlá, čistiace pasty a piesky a silné alkalické čistiace prostriedky
- Aspoň dvakrát ročne (na jar a pred zimou) skontrolujte utiahnutie všetkých skrutiek a spojovacích prvkov
- Priebežne odstraňovať hrubé nečistoty ako vetvy zo strechy carportu.
- Priebežne kontrolovať a čistiť odtokové kanáliky, najmä od lístia, aby nedochádzalo k ich upchatiu.

**Bezpečnostné pokyny**

- Ak je carport vybavený tieniacou technikou, tak ju v prípade nepriaznivého počasia vyťahnite do hornej polohy.
- Ak je carport vybavený tieniacou technikou, nedovoľte deťom, aby sa hrali s ovládacím zariadením.
- Pravidelne kontrolujte carport, či nedošlo k nejakému poškodeniu.
- V prípade zistenia chyby alebo poruchy kontaktujte svojho dodávateľa systému!!!
- Z dôvodu neustáleho zdokonaľovania produktu nemusia technické informácie uvedené v tomto návode zodpovedať skutočnému stavu dodaného carportu.



ISOTRA a.s.

Bílovecká 2411/1, 746 01 Opava

Tel.: **+420 553 685 111**

E-mail: isotra@isotra.cz

www.isotra.sk

Vydanie 05/2026

ISOTRA Partner



... chráni vaše súkromie.